

**EHF001**

**Competition Regulations for  
European Championship Events**



[www.Europanhovercraftfederation.org](http://www.Europanhovercraftfederation.org)  
European Hovercraft Federation  
29 February 2011



**FFM** *Fédération Française Motonautique*  
49, rue de Boulainvilliers - 75014 PARIS  
Tel. 01 42 24 60 88 - Fax. 01 42 24 60 13

**REGLEMENT DE COMPETITION EHF  
DES AEROGLISSEURS DE COURSE 2012**

**Version bilingue Anglais – Français  
Mise à jour du 29 février 2012**

Whilst every effort is made to ensure the accuracy of the information contained in these requirements, The European Hovercraft Federation cannot accept responsibility for any injury or damage sustained resulting from this information.

Bien que tous les efforts aient été faits pour assurer la validité de l'information contenue dans ce règlement, la Fédération Européenne d'Aéroglisseurs ne peut accepter de responsabilité du fait de toute blessure ou avarie résultant de l'application de cette information.

<i>Publication reference</i>		<i>EHF 001</i>
<i>Issue</i>	<i>Date of issue</i>	<i>Changes</i>
<i>1</i>	<i>1995</i>	
<i>2</i>	<i>1996</i>	
<i>3</i>	<i>1997</i>	
<i>4</i>	<i>1998</i>	
<i>5</i>	<i>July 1999</i>	
<i>6</i>	<i>January 2001</i>	
<i>7</i>	<i>May 2002</i>	
<i>8</i>	<i>January 2003</i>	
<i>9</i>	<i>May 2004</i>	
<i>10</i>	<i>October 2005</i>	
<i>11</i>	<i>December 2006</i>	
<i>12</i>	<i>February 2008</i>	
<i>13</i>	<i>December 2008</i>	
<i>14</i>	<i>December 2009</i>	
<i>2012-1</i>	<i>February 2012</i>	<i>Reformatted Additions shown in red</i>

<i>Référence de Publication</i>		<i>EHF 001</i>
<i>Num.</i>	<i>Date</i>	<i>Changements</i>
<i>1</i>	<i>1995</i>	
<i>2</i>	<i>1996</i>	
<i>3</i>	<i>1997</i>	
<i>4</i>	<i>1998</i>	
<i>5</i>	<i>Juillet 1999</i>	
<i>6</i>	<i>Janvier 2001</i>	
<i>7</i>	<i>Mai 2002</i>	
<i>8</i>	<i>Janvier 2003</i>	
<i>9</i>	<i>Mai 2004</i>	
<i>10</i>	<i>Octobre 2005</i>	
<i>11</i>	<i>Décembre 2006</i>	
<i>12</i>	<i>Février 2008</i>	
<i>13</i>	<i>Décembre 2008</i>	
<i>14</i>	<i>Décembre 2009</i>	
<i>2012-1</i>	<i>Février 2012</i>	<i>Reformaté Ajouts en rouge</i>

*Publication Reference – EHF 001*  
 © European Hovercraft Federation – February 2012  
 For further information regarding this publication  
 contact the EHF Secretary  
 Mr Alexander HENZE      Am Ring 6  
 27308 Kirchlinteln      Germany  
 Tel +49 4236 943798  
 Email : [aheinze367@gmx.de](mailto:aheinze367@gmx.de)

The information contained within this publication must not be copied or duplicated without prior permission of the European Hovercraft Federation.

*Référence de la Publication – ADF-EHF 001 Bilingue Français*  
 © Traduction ADF/Normandie Aérogliss'Eure

*Pour de plus amples détails concernant cette traduction*  
 Contacter Jean-François BERRY : [jfberry@numericable.fr](mailto:jfberry@numericable.fr)

*Téléchargeable sur le site Aéroglisseurs de France*  
<http://www.aeroglisseursdeFrance.fr/>

**CONTENTS**

<b>1. INTRODUCTION</b>	<b>5</b>
1.1. Foreword	5
1.2. Associated Publications	5
<b>2. EHF Events</b>	<b>6</b>
2.1. Hovercraft Meeting Officials	6
2.2. Dates and Locations	7
<b>3. Crafts</b>	<b>8</b>
3.1. Scrutineering	8
3.2. Lanyard Kill Switch	8
3.3. Formula Racing	9
<b>4. Drivers</b>	<b>11</b>
4.1. Eligibility	11
4.2. Protective wear	12
4.3. Drug and Alcohol	13
4.4. Junior Drivers	13
4.5. Team Racing	14
4.6. Novices Races	15
<b>5. Drivers Numbers</b>	<b>15</b>
<b>6. Insurance</b>	<b>16</b>
<b>7. The Race Course</b>	<b>16</b>
7.1. The Paddock	16
7.2. Grid	17
7.1. The Course	18
<b>8. Race Procedure</b>	<b>19</b>
8.1. Flags	19
8.2. Grid	20
8.3. Starting the race	20
8.4. Race Duration	21
8.5. Finishing the Race	21

**SOMMAIRE**

<b>1. INTRODUCTION</b>	<b>5</b>
1.1. Préambule	5
1.2. Publications Associées	5
<b>2. Compétitions EHF</b>	<b>6</b>
2.1. Officiels dans une Compétition d'Aéroglisseurs	6
2.2. Dates et Lieux de compétition	7
<b>3. Appareils</b>	<b>8</b>
3.1. Contrôle technique	8
3.2. Coupe-circuit Moteur	8
3.3. Formules de compétition	9
<b>4. Pilotes</b>	<b>11</b>
4.1. Eligibilité	11
4.2. Equipement de protection	12
4.3. Drogues et Alcool	13
4.4. Pilotes Juniors	13
4.5. Course en équipes	14
4.6. Drogues et Alcool	15
<b>5. Numéros de Plotes</b>	<b>15</b>
<b>6. Assurance</b>	<b>16</b>
<b>7. Le Circuit de course</b>	<b>16</b>
7.1. Le parc coureur	16
7.2. La grille de départ	17
7.3. Le Parcours	18
<b>8. Déroulement des Compétitions</b>	<b>19</b>
8.1. Drapeaux	19
8.2. Grille de départ	20
8.3. Départ d'une course	20
8.4. Durée des courses	21
8.5. Fin de course	21

8.6. Red Flag	21	8.6. Drapeau rouge	21
8.7. Scoring and results	22	8.7. Pointage et résultats	22
8.8. Merged Races	23	8.8. Regroupement de courses	23
8.9. General	24	8.9. Généralités	24
<b>9. European Championship Races</b>	<b>24</b>	<b>9. Courses de Championnat d'Europe</b>	<b>24</b>
9.1. Practice	24	9.1. Essais	24
9.2. Classification	25	9.2. Classification	25
9.3. Limitations	25	9.3. Limitations	25
9.4. Awards	26	9.4. Prix	26
9.5. Protest procedure	26	9.5. Procédure de contestation	26
<b>10. Noise Limits</b>	<b>26</b>	<b>10. Limites Sonores</b>	<b>26</b>
<b>11. Anti-Social behavior</b>	<b>27</b>	<b>11. Comportement anti-social</b>	<b>27</b>
<b>12. Appendix – A – Procedure for Running Heats</b>	<b>28</b>	<b>12. Annexe – A – Procédure pour éliminatoires</b>	<b>28</b>
12.1. Heats	28	12.1. Éliminatoires	28
12.2. Final	29	12.2. Finale	29
<b>13. Appendix – B - Procedure for deciding Race Positions</b>	<b>29</b>	<b>13. Annexe – B – Procédure de définition du Classements</b>	<b>29</b>
<b>14. Appendix – C - Time trails format for first race grid position</b>	<b>30</b>	<b>14. Annexe – C – Essais chronométrés pour la première grille de départ.</b>	<b>30</b>
<b>15. Appendix – D – Hirth Exhausts</b>	<b>31</b>	<b>15. Annexe – D- Echappements Hirth</b>	<b>31</b>
<b>16. Appendix E – Cross reference to previous issue</b>	<b>32</b>	<b>16. Annexe – E – Références croisées sur la précédente édition</b>	<b>32</b>

## 1. INTRODUCTION

### 1.1. FOREWORD

1.1.A These competition rules have been formulated by the Governing Board of the European Hovercraft Federation (EHF) and are to be followed for the running of all designated European Championship Race Meetings.

1.1.B The EHF takes no responsibility for the organization of Race meetings and events. This responsibility is with the organizing National Body.

1.1.C These rules are the Copyright of the EHF but permission is given to National Governing Bodies to reproduce these rules in their own language.

1.1.D It is the responsibility of all National Governing Bodies to ensure that copies of these rules are available to all Competitors and Officials.

1.1.E The EHF Secretary will be in charge of the use of these regulations and will be able to delegate his/her powers to a deputy.

**NOTE :** To assist readers in identifying recent amendments and/or additions to these regulations, the latest amendments are shown in ***Bold and Italic print.***

### 1.2. ASSOCIATED PUBLICATIONS

<u>Ref No.</u>	<u>Title</u>	<u>Organisation</u>
EHF002	Constructions regulations for racing hovercraft	European HF
EHF009	Appeals procedures for EHF events	European HF
WHF008	Scrutiny and compliance procedure for racing hovercraft	World Hovercraft Federation

## 1. INTRODUCTION

### 1.1. PREAMBULE

1.1.A. Ce règlement de compétition a été conçu par le Comité Directeur de la Fédération Européenne d'Aéroglisseurs (EHF) pour être appliqué à toute organisation de manche du Championnat d'Europe de Course d'aéroglisseurs.

1.1.B. La Fédération n'est pas responsable de l'organisation des courses du Championnat. Cette responsabilité incombe à la fédération nationale organisatrice.

1.1.C. Ce règlement est couvert par un Copyright de l'EHF, mais autorisation est donnée aux fédérations nationales de reproduire ce règlement dans leur langue nationale.

1.1.D. Les fédérations nationales sont responsables de la diffusion de ce règlement auprès des compétiteurs et des organisateurs.

1.1.E. Le secrétaire de l'EHF sera chargé de l'application de ce règlement et peut déléguer ses pouvoirs.

**NOTE :** Pour aider le lecteur à identifier les amendements et ou les ajouts récents à ce règlement, les dernières modifications sont mises en valeur ***par une fonte Italique grasse.***

### 1.2. PUBLICATIONS ASSOCIEES

<u>Ref No.</u>	<u>Titre</u>	<u>Organisation</u>
EHF002	Règlement de construction des aéroglisseurs de course	European HF
EHF009	Procédures d'appel pour compétitions EHF	European HF
WHF008	Procédure de contrôle de conformité des aéroglisseurs de compétition	World Hovercraft Federation

## **2. EHF EVENTS**

### **2.1. HOVERCRAFT MEETING OFFICIALS**

#### **2.1.A Sports Commissar**

- a) An EHF appointed Sports Commissar has the authority for assuring the EHF regulations are applied.

#### **2.1.B Race Director**

- a) The Race Director has overall control of the meeting within the competitions regulations, and his word is final, subject to protest.
- b) The Race Director or his appointed deputy will conduct a briefing with all Drivers and Marshals before the start of operating and at other times as felt necessary. The drivers briefing on the first day of a race meeting must be held no earlier than 09h30 local time.
- c) The Race Director is empowered to penalize.
- d) The Race Director may prohibit a driver from taking part in a race if he considers that the driver is not competent to race safely.

#### **2.1.C Other Officials**

- a) The number of officials will vary with the size and type of meeting but overall responsibility will rest with the Race Director.

**2.1.D** Race Meeting Officials should carry easy means of identification.

**2.1.E** A Doctor or recognized Paramedical Team and an Ambulance shall be on site at all race meetings, according to local regulations.

## **2. COMPETITIONS EHF**

### **2.1. OFFICIELS DANS UNE COURSE D'AÉROGLISSEURS**

#### **2.1.A. Commissaire Sportif**

- a) Un commissaire sportif nommé par l'EHF a autorité pour vérifier que les règlements EHF sont appliqués.

#### **2.1.B. Directeur de Course**

- a) Le Directeur de Course a tous les pouvoirs pendant la rencontre et sa décision est définitive, sujette à contestation.
- b) Le Directeur de Course ou son porte-parole tiendra une réunion en présence de tous les pilotes et des commissaires avant le début de la course et à d'autres moments si le besoin s'en fait sentir. La réunion des pilotes du premier jour d'un championnat ne pourra pas se tenir avant 09h30 heure locale.
- c) Le Directeur de Course a le pouvoir de pénaliser.
- d) Le Directeur de Course peut interdire à un pilote de prendre part à la course s'il le juge inapte à concourir en toute sécurité.

#### **2.1.C. Autres Officiels**

- a) Le nombre de commissaires variera selon l'importance et le type de la rencontre mais la responsabilité générale en incombera au Directeur de Course.

**2.1.D.** Les Officiels de la compétition seront facilement identifiables.

**2.1.E.** Un médecin ou une équipe paramédicale qualifiée et une ambulance seront présents sur le site des courses, conformément aux règles locales.

**2.1.F** Officials on duty shall not be under the influence of intoxicating substances. The limit shall be equal to the Host Country's regulations. The testing will be done in the same manner as the drivers.

**2.1.G** A set of these regulations shall be issued to all Officials.

**2.1.H** In extreme circumstances Race Meeting Officials can be removed from duty. The decision will be taken by a special committee, comprising one representative from each national Body, present at the meeting.

## **2.2. DATES AND LOCATIONS**

**2.2.A** Except in exceptional circumstances, the date of all race meetings will be set before 1st March in the racing year. A three-month lead-time is required for all additional race meetings, together with the consent of the majority of National Members.

**2.2.B** No change of date of a race meeting is to be made in the 6 weeks period prior to the date approved by the EHF without the approval of the majority of National Members.

**2.2.C** Notice of intention to change the location of a race site shall be given to members not less than 6 weeks prior to the date approved.

**2.2.D** Confirmation of the location of a site change shall be given not less than 3 weeks prior to the date approved.

**2.2.E** The EHF reserves the right to penalize member Countries who cancel race meetings for reason other than Force Majeure

**2.2.F** No more than 2 race meeting weekends in any 3-week period.

**2.1.F** Les officiels en exercice ne seront pas sous l'emprise de substances toxiques. Les limites seront celles du pays d'accueil de la compétition. Le test sera fait de la même façon que pour les pilotes.

**2.1.G** Une copie de ce règlement sera remise à chaque Officiel.

**2.1.H** Dans des circonstances extrêmes les Officiels d'un championnat peuvent être remplacés. La décision sera prise par un comité spécial comprenant un représentant de chaque autorité nationale présent au championnat.

## **2.2. DATES ET LIEUX DE COMPETITION**

**2.2.A** Excepté en circonstances exceptionnelles, la date de toutes les compétitions sera fixée avant le 1<sup>er</sup> mars de l'année de compétition. Un délai de 3 mois est nécessaire pour obtenir le consentement de la majorité des membres pour ajouter des courses.

**2.2.B** Aucun changement de date au calendrier approuvé par l'EHF ne peut être fait dans les 6 semaines avant la compétition sans l'approbation de la majorité des pays membres.

**2.2.C** Le changement de lieu d'une compétition DOIT être annoncé aux membres moins de 6 semaines avant la date approuvée.

**2.2.D** La confirmation d'un changement de site doit être donné au plus tard 3 semaines avant la date approuvée de la compétition.

**2.2.E** L'EHF se réserve le droit de pénaliser les pays membres qui annulent une compétition pour une autre raison que la force majeure.

**2.2.F** Il ne peut y avoir plus de deux week-ends de compétition sur une période de 3 semaines.

### 3. CRAFT

#### 3.1. SCRUTINEERING

**3.1.A** All craft must be presented for Scrutineering and must comply with the EHF Construction Regulations EHF002 and any supplementary regulations that may in force; It is the craft owner responsibility to ensure and check for conformance.

**3.1.B** A scrutineer, appointed by the host country, will carry out an examination of the craft for any obvious defects. If a craft is found not to comply with the EHF Construction Regulations it will not be allowed to operate.

**3.1.C** A current craft log book must be presented to the scrutineer. If the log book is not available a full scrutiny I.A.W WHF008 may be called for and a fee of €20 charged.

**3.1.D** Any damage or modification to the craft, including ballast, which occur during the race meeting, must be reported to the designated Scrutineer for inspection, prior to further operation.

**3.1.E** If there is a containment safety failure, a driver may lose all points for a race weekend, decided by a committee of three members of the EHF, who are mutually acceptable to both parties.

#### 3.2. LANYARD KILL SWITCH

**3.2.A** All lanyard kill switches will be checked before *each practice* and each race.

### 3. APPAREILS

#### 3.1 CONTROLE TECHNIQUE

**3.1.A** Tous les appareils doivent être présentés au contrôle technique et doivent être conformes au règlement EHF002 et à toute réglementation supplémentaire qui aurait pu être introduite depuis. C'est la responsabilité du propriétaire de l'appareil de s'assurer de sa conformité.

**3.1.B** Un Contrôleur Technique désigné par la Nation Hôte fera un examen de l'appareil à la recherche de défauts apparents. Si l'appareil est considéré non conforme au règlement EHF, il ne peut pas être autorisé à concourir.

**3.1.C** Un carnet de bord en cours de validité doit être présenté au contrôleur. Si le carnet de bord n'est pas disponible, le contrôleur peut imposer un contrôle complet par le pays d'accueil et faire payer les frais de carnet de bord de 20 €.

**3.1.D** Tout dommage ou modification de l'appareil, y compris un naufrage, qui survient pendant une course doit être rapporté au contrôleur technique désigné à cet effet afin que ce dernier puisse vérifier l'appareil avant sa remise en route.

**3.1.E** En cas de défaut de sécurité de contention, un pilote peut perdre tous les points d'un week-end de course, sur décision d'un comité de trois membres de l'EHF, mutuellement acceptable pour les parties.

#### 3.2 COUPE-CIRCUIT MOTEUR

**3.2.A** Les coupe-circuits moteur seront testés avant *chaque entraînement* et chaque course.



## 3.3. FORMULA RACING

3.3.A The following formulas shall apply :

Formula	Engine capacity	
	Two Strokes	Four Strokes
Formula 1	Over 600 cm <sup>3</sup>	Over 750 cm <sup>3</sup>
Formula 2	Under 600 cm <sup>3</sup> (See 3.3.Bc below)	under 750 cm <sup>3</sup> (See 3.3.Bc below)
Formula S	Unlimited engine capacity, single engine, single fan 1100 mm max diameter fan.	
Formula 50	<p>- Single fan, single duct integrated craft (Fans of less than 300 mm used solely for engine cooling will not be counted) 1100 mm max diameter fan.</p> <p>- Single engine, either :</p> <p><b>Standard Rotax 503 engine :</b></p> <ul style="list-style-type: none"> <li>o Carburetor: Single or twin, maximum diameter of 37 mm,</li> <li>o Exhaust: Any exhaust system maybe used, but when tested with the craft static, the engine at full throttle must not exceed 200 RPM more than when compared to running the engine full throttle with standard Rotax 503 exhaust (Part number: 973275), Standard Rotax 503 exhaust manifold (Part number: 878937) and Standard Rotax connecting section (Part number: 973182). No adjustments may be made during this test.</li> <li>o The removal of the Rotax 503 cooling fan and subsequent head rotation is permitted.</li> </ul> <p><b>Standard Fuji Robin EC44 :</b></p> <ul style="list-style-type: none"> <li>o Carburetor: Single or twin, maximum diameter of 37 mm</li> <li>o Exhaust: Manufacturers two into one exhaust system (positional modifications to allow safe fitting of the exhaust to the hull are permitted, but the tire must remain dimensionally the same)</li> </ul>	

## 3.3. FORMULES DE COMPETITION

3.3.A Les Formules suivantes seront appliquées :

Formules	Cylindrée totale Moteur	
	Deux Temps	Quatre Temps
Formule 1	Plus de 600 cm <sup>3</sup>	Plus de 750 cm <sup>3</sup>
Formule 2	Moins de 600 cm <sup>3</sup> (Cf. 3.3.Bc ci-dessous)	Moins de 750 cm <sup>3</sup> (Cf. 3.3.Bc ci-dessous)
Formule S	Un seul moteur de cylindrée illimitée, une seule hélice de diamètre maximum 1100 mm.	
Formule 50	<p>- mono hélice, appareil simple conduit intégré (ventilateur de Ø&lt;300 mm utilisé uniquement pour le refroidissement moteur ne compte pas). Ø hélice 1100 mm max.</p> <p>- monomoteur, au choix :</p> <p><b>Rotax 503 standard :</b></p> <ul style="list-style-type: none"> <li>o mono ou bi carburateurs Ø 37 mm de diamètre maximum.</li> </ul> <p>- N'importe quel échappement peut être utilisé, mais lorsqu'on utilise l'appareil au point fixe à plein régime, il ne doit pas dépasser de 200 tr/min le régime obtenu au point fixe à plein régime avec l'échappement standard Rotax 503, pièce numéro 973275, avec le collecteur d'échappement pièce numéro 878937 et la pipe standard de liaison n°973182. Aucun réglage ne doit être fait pendant cet essai.</p> <p>La dépose du ventilateur de refroidissement Rotax 503 est la rotation des culasses est autorisée.</p> <p><b>Standard Fuji Robin EC44 :</b></p> <ul style="list-style-type: none"> <li>o mono ou bi carburateurs Ø 37 mm maximum.</li> </ul> <p>o Echappement : Constructeur système deux en un (des adaptations d'installation dans la coque sont autorisées pour permettre une adaptation en sécurité, mais le gabarit doit rester le même en dimensions).</p>	

**Formula 50 Standard Hirth F23 :****Standard Hirth 2703V**

- o Carburetor: Single, maximum diameter 38 mm
- o Exhaust: Manufacturers standard two into one exhaust. Any of the options given in Appendix E.
- o CDI: OEM Part Number 021.43/6 MUST be used.

*No other engines will be permitted.*

*Weight: Minimum weight limit of 190 kg for craft + driver + driver personal equipment at the end of race. If checked this will be done in a "Parc Ferme" situation immediately after a race. If under the limit, points will be lost for that race.*

**3.3.B Formula 2 engine capacities limits and calculation**

Where a F2 craft has a combination of engines the "effective" capacity SHALL be determined as follows ;

The reference limit for Formula 2 is a total two strokes engine capacity of 600 cm<sup>3</sup>. The two stroke or equivalent two strokes will be the total sum as calculated using the following rules :

- a) The capacity of any two strokes engines shall be its actual capacity unless it falls into one of the categories below.
- b) The capacity of any four strokes engines SHALL be divided by 1.25, unless it falls into one of the categories below,
- c) The capacity of any rotary engine SHALL be rated as 3.3.D a below.
- d) The capacity of any two stroke engine used exclusively for lift, where the fan is directly coupled to the crankshaft shall be it's actual capacity divided by 2.
- e) The capacity of any 4 stroke or rotary engine used exclusively for lift where the fan is directly coupled to the crankshaft shall be its equivalent capacity as calculated in 3.3B.b) or 3.3B.c) above divided by 2.

**Formule 50 Standard Hirth F23 :****Standard Hirth 2703V**

- o Simple Carburateur: diamètre 38 mm maximum
- o Echappement standard constructeur deux en un: Toutes les possibilités sont décrites en Annexe E.
- o CDI: OEM La Pièce Numéro 021.43/6 DOIT être utilisée

*Aucun autre moteur n'est permis.*

*Poids Minimum : le poids total 190 kg pour l'aéroglisseur + Le pilote et son équipement en fin de course. Si un contrôle est fait, c'est en « Parc fermé » immédiatement après une course. Si le poids est en dessous de la limite, les points de la course sont perdus pour la course.*

**3.3.B Limites et calcul des cylindrées de Formule 2**

Lorsqu'un appareil de F2 a une combinaison de moteurs, la cylindrée effective DOIT être déterminée comme suit :

La limite de référence en Formule 2 est une cylindrée totale de 600 cm<sup>3</sup> deux temps. La cylindrée deux temps ou équivalente sera la somme totale calculée en utilisant les règles suivantes :

- a) La cylindrée des moteurs deux temps sera leur cylindrée d'origine, sauf s'ils rentrent dans l'une des catégories suivantes :
- b) la cylindrée de tous les moteurs quatre temps sera divisée par 1,25, sauf s'ils rentrent dans l'une des catégories suivantes :
- c) la cylindrée des moteurs rotatifs DOIT être définie suivant le § 3.3.D ci-après.
- d) La cylindrée de tout moteur deux temps utilisé exclusivement pour une sustentation en prise directe sur le vilebrequin sera sa cylindrée d'origine divisée par 2.
- e) La cylindrée de tout moteur quatre temps ou rotatif utilisé exclusivement pour la sustentation, et couplé directement au vilebrequin sera sa cylindrée équivalente suivant §3.3.B.b) ou §3.3.B.c) divisée par 2.

**3.3.C** Engines re-bore for maintenance. Engines are classed according to the standard cm<sup>3</sup> when new. Re-bores are allowed to the following oversize: 610 cm<sup>3</sup> two strokes, 768 cm<sup>3</sup> four strokes.

**3.3.D** Wankel engines are rated as twice the swept volume per chamber, times the number of rotors, with the exception of engines where all the induction air is passed through the rotor, in which case the engine will be rated as swept volume per chamber times the number of rotors. Engine details will be as per engine manufacturer specifications and in any dispute the driver must make the original specifications available.

**3.3.E** Gas turbine powered craft shall be categorized as Formula 1.

**3.3.F** Pressure charged engines (supercharged or turbo-charged) shall be rated at twice their swept volume.

**3.3.G** Unless special permission has been obtained, all races towards a European Championship will be run in separate formulas. Where it is necessary to merge races, refer to Section 8.8.

**3.3.H** With the exception of Formula S, craft may only race in one Formula.

**3.3.I** At the discretion of the Race Director, craft which do not fit within the Formula structure may be allowed to participate in the most appropriate Formula. Any points gained would not count towards meeting or championship results.

## **4. DRIVERS**

### **4.1. ELIGIBILITY**

**4.1.A** All drivers must be a member of a National Governing Body which is a member of the EHF.

**3.3.C** Les moteurs réalésés en maintenance sont classés en tenant compte de leur cylindrée d'origine. Les réalésages sont autorisés dans jusqu'à 610 cm<sup>3</sup> pour les deux temps et 768 cm<sup>3</sup> pour les quatre temps.

**3.3.D** Les moteurs Wankel sont classés sur deux fois le volume balayé par chambre, fois le nombre de rotors à l'exception des moteurs dont l'admission d'air passe par le rotor auquel cas le moteur est classé pour une fois le volume balayé par chambre par le nombre de rotors. Les détails moteurs seront ceux-donnés par le constructeur, et en cas de contestation ce sont les spécifications originales du constructeur apportées par le pilote qui feront foi.

**3.3.E** Les appareils équipés d'une turbine sont classés en formule 1.

**3.3.F** Les moteurs à compresseur ou turbocompresseur sont comptés au double de leur cylindrée.

**3.3.G** Sauf permission spécifique, toutes les courses d'un Championnat d'Europe se courent en formules séparées. Lorsqu'il est nécessaire de grouper deux formules cf. §8.8.

**3.3.H** A l'exception de la Formule S, un appareil ne peut courir que dans une Formule.

**3.3.I** A la discrétion du Directeur de Course, un appareil qui ne rentre pas dans une Formule pourra être autorisé à participer dans la formule la plus appropriée. Les points gagnés ne pourront pas être comptabilisés pour le meeting ou pour le Championnat.

## **4. PILOTES**

### **4.1. QUALIFICATION DU PILOTE**

**4.1.A** Le pilote doit être membre d'une des Fédérations Nationales membres de l'EHF.

**4.1.B** All drivers must present a qualified National Licence appropriate to the formula they are entering issued by a National Governing Body.

**4.1.C** The driver must be 16 years of age or over unless a competition is especially designated otherwise.

**4.1.D** A driver, not known to the organizers may be asked to take a test of driving competence, before competing.

**4.1.E** All drivers must attend the Race Director's formal briefing except under exceptional circumstances in which case they must report to the Race Director before operating and sign on.

**4.1.F** All drivers must have read the current regulations rules and any supplementary rules published by the EHF Secretary and sign to that effect each race day at the Race Director's formal briefing. An EHF signing-on sheet shall be provided for this purpose by the receiving National Body. Drivers will not be allowed to operate on the course unless they have signed on.

## **4.2. PROTECTIVE WEAR**

**4.2.A** All drivers must wear a crash helmet and a life jacket, at all times while operating. Crash helmets should be of very bright color such that they can, depending on the nature of the racing environment, be very easily seen. Reflecting (fluorescent) colors are highly recommended. If relevant any countries legal requirements will take precedence over this rule.

**4.2.B** Suitable protective clothing covering arms, legs, feet and torso must be worn during racing, practice and time trials.

**4.2.C** Craft Scrutineers are asked to check the suitability of the life jacket.

**4.1.B** Les pilotes doivent présenter une licence nationale de pilote qualifié pour leur formule délivrée par leur Autorité Nationale.

**4.1.C** Le pilote doit avoir au moins 16 ans, à moins d'une compétition particulière spécialement désignée.

**4.1.D** Un pilote inconnu des organisateurs peut se voir demander de faire un test de capacité de pilotage avant de concourir.

**4.1.E** Tous les pilotes doivent assister au Briefing du Directeur de Course, sauf en cas de circonstances exceptionnelles, auquel cas, ils doivent en aviser le Directeur de Course avant toute utilisation de leur engin et signer la feuille de présence.

**4.1.F** Les pilotes doivent avoir lu le présent règlement et toutes règles supplémentaires publiées par le Secrétariat EHF et les accepter par leur signature à chaque briefing du Directeur de Course. Une feuille d'émargement EHF doit être fournie à cet effet par l'Autorité Nationale recevant. Ne seront admis sur le circuit que les Pilotes signataires de cette feuille.

## **4.2. EQUIPEMENT DE PROTECTION**

**4.2.A** Tous les pilotes doivent porter un casque intégral et un gilet de sauvetage, pendant toutes les opérations. Les casques POURRONT être de couleur très brillante, en fonction de l'environnement de course pour être aisément vus. Les couleurs réfléchissantes sont hautement recommandées. Si une règle du pays d'accueil est plus stricte elle sera prépondérante.

**4.2.B** En course, le pilote doit porter des vêtements couvrant les bras, les jambes, les pieds et le torse.

**4.2.C** Les contrôleurs vérifieront la conformité du gilet de sauvetage.

#### 4.3. DRUG AND ALCOHOL

**4.3.A** Drivers will be banned from competing in the race meeting if they are found to be under the influence of alcohol or illegal substances.

**4.3.B** The limit shall be equal to the race meeting Host Country's regulations.

**4.3.C** Testing for alcohol will be done by breath testing.

**4.3.D** All drivers shall submit samples for drug testing if required to do so by an Official or the European Hovercraft Federation.

#### 4.4. JUNIOR DRIVERS

**4.4.A** Drivers must be aged 11 to 16 years. (The driver must be under 16 years of age on the last day of February of the year of the Championship)

**4.4.B** Hovercraft used by a Junior must be suited to the ability of the driver, and classified as follows:

- a) Two stroke engines up to and including 250 cc total engine capacity. Four stroke engines up to and including 500 cc total engine capacity. Where a craft has a combination of two and four stroke engines the total capacity shall be determined by: divide the capacity of the four stroke by 2, use the two-stroke capacity limit. Engine re-bores for maintenance: engines are classed according to the standard cm<sup>3</sup> when new, re-bores are allowed to the following oversize: 256 cc for two-stroke engines, 512 cc for four-stroke engines.
- b) F50: See rule 3.3A (Craft weight limit does not apply)
- c) F35 : Four stroke engines of total horse power not more than 26 kW (35 HP), engines revs not greater than 5500 RPM.

#### 4.3 DROGUE ET ALCOOL

**4.3.A** Les pilotes seront exclus de la compétition s'ils sont pris sous l'influence de l'alcool ou de substances illégales.

**4.3.B** La limite sera égale à la réglementation du pays organisateur.

**4.3.C** Le test d'alcoolémie sera fait par test de la respiration.

**4.3.D** Tous les pilotes devront donner des échantillons pour le dépistage de drogues si cela leur est demandé par un Officiel local ou par la Fédération Européenne d'Aéroglisseurs.

#### 4.4. PILOTES JUNIORS

**4.4.A** Les pilotes doivent avoir entre 11 et 16 ans. (Le pilote doit avoir moins de 16 ans, le dernier jour de février de l'année du Championnat.)

**4.4.B** L'appareil utilisé par un Junior doit convenir à l'habileté du pilote et doit être classé comme suit :

- a) moteurs deux temps de moins de 250 cc de cylindrée totale. Moteurs quatre temps de moins de 500 cc de cylindrée totale. Lorsqu'un appareil a une combinaison de moteurs 2 temps et 4 temps, la cylindrée totale est calculée en divisant par 2 la cylindrée du 4 temps et en utilisant la limite 2 temps. Le réalésage pour maintenance des moteurs est autorisé dans la limite de 256cc pour les deux temps et 512cc pour les quatre temps. La cylindrée est calculée sur les cylindrées moteurs neufs.
- b) F50 voir règle §3.3.A.(le poids limite appareil ne s'applique pas).
- c) F35 : moteurs quatre temps de 26 kW (35 CV) au plus développés à moins de 5500t/mn.

**4.4.C** No driver will be allowed to compete in a craft where it is considered that there might be an unacceptable risk of danger to the driver and / or others.

**4.4.D** The parent / legal guardian is responsible for making sure the child is suitably competent to drive the craft they are in.

**4.4.E** A responsible adult shall supervise the Junior drivers and be present during Scrutineering and briefing.

#### **4.5. TEAMS RACING**

**4.5.A** A team in Formula 1, 2, S and 50 will consist of up to two qualified drivers who must be nominated when applying for a team number or at registration for the Race meeting. Individual drivers will be considered as a team of one.

**4.5.B** Junior Teams may have unlimited team members. Members can be added as they qualify, but a driver may only be allocated to one team per formula per season.

**4.5.C** Drivers cannot be in more than one team per formula.

**4.5.D** Should a team be dissolved during the season, one member may elect to continue with the team member and retain the team points gained, provided there is written consent from all other members of the team. In this instance the name of the team shall revert to that of the individual. Where there is no such written agreement, the points will be frozen.

**4.5.E** Newly qualified drivers may be added to teams during the season without loss of points.

**4.5.F** A team can consist of more than one nationality.

**4.4.C** Le pilote ne sera pas autorisé à piloter un appareil considéré comme présentant un risque inacceptable pour le pilote ou pour les tiers.

**4.4.D** Le parent ou le tuteur légal est responsable de s'assurer que l'enfant est suffisamment compétent pour piloter son appareil.

**4.4.E** Un adulte responsable doit superviser les pilotes juniors et être présent pendant le briefing et le contrôle technique.

#### **4.5. COURSE EN EQUIPES**

**4.5.A** Un Team (équipe) en Formule 1, 2, S et 50 se compose de deux pilotes qualifiés nommément inscrits lorsqu'ils demandent un numéro de team ou à l'inscription pour le championnat. Les pilotes individuels sont considérés comme des teams d'une personne.

**4.5.B** Les teams juniors peuvent avoir un nombre illimité de pilotes. Les membres peuvent être ajoutés lorsqu'ils se qualifient, mais un pilote ne peut faire partie que d'un team par formule par saison.

**4.5.C** Les pilotes ne peuvent pas être dans plus d'un team par formule.

**4.5.D** Si une équipe se sépare en cours de saison, l'un des membres peut choisir de continuer et de conserver les points obtenus, à condition qu'il y ait un accord écrit de tous les autres membres de l'équipe. Dans ces conditions, le nom de l'équipe est remplacé par celui de l'individu. Lorsqu'il n'y a pas d'accord écrit les points sont gelés.

**4.5.E** Des pilotes nouvellement qualifiés peuvent être ajoutés à l'équipe en cours de saison, sans perte de points.

**4.5.F** Une équipe peut être multinationale.

**4.5.G** Where a team consists of two people or more (where applicable) it will be the team's responsibility to notify the lap scorers before each race whom the driver is in the race.

#### **4.6. NOVICES RACES**

**4.6.A** All new drivers must qualify before they can enter European races.

**4.6.B** Novices must complete a certain number of races according to their National Authority before receiving their national license.

**4.6.C** Novice drivers from all Member Countries can compete in novice race at a European Race meeting.

**4.6.D** Novice races will be of 10 minutes duration plus 1 lap.

#### **5. DRIVERS NUMBERS**

**5.1.A** Racing numbers are specific to Drivers or teams and will be issued by their National Controlling Body on the following basis :

Country	Numbers	Country	Numbers
Great Britain	001 - 199	Slovakia	600 - 649
France	200 - 299	Czech Republic	650 - 699
Germany	300 - 399	Netherlands	700 - 749
Belgium	400 - 450	Poland	750 - 799
Portugal	451 - 499	Finland	800 - 849
Sweden	500 - 550	Italy	900 - 949
Spain	551 - 599	Various	950 - 999

**5.1.B** No Driver is to race on any other number than the one issued to them.

**4.5.G** Lorsqu'une équipe se compose de deux personnes ou plus (lorsque cela est permis) c'est à l'équipe de notifier aux chronométrateurs le pilote aux commandes pendant la course.

#### **4.6. COURSES DE DEBUTANTS**

**4.6.A** Tous les nouveaux pilotes doivent se qualifier pour courir en Championnat d'Europe.

**4.6.B** Les débutants doivent terminer un certain nombre de courses selon leur autorité nationale avant de recevoir leur licence nationale.

**4.6.C** Les débutants de tous les pays membres peuvent participer aux courses de débutants en Championnat d'Europe.

**4.6.D** Les courses de débutants durent 10 minutes plus 1 tour.

#### **5. NUMEROS DES PILOTES**

**5.1.A** Les numéros de course sont attribués aux pilotes et aux équipes par leur Autorité Nationale, sur les bases suivantes :

Pays	Numéros	Pays	Numéros
Grande Bretagne	001 - 199	Slovaquie	600 - 649
France	200 - 299	République Tchèque	650 - 699
Allemagne	300 - 399	Pays Bas	700 - 749
Belgique	400 - 450	Pologne	750 - 799
Portugal	451 - 499	Finlande	800 - 849
Suède	500 - 550	Italie	900 - 949
Espagne	551 - 599	Divers	950 - 999

**5.1.B** Aucun pilote n'est autorisé à concourir sous un autre numéro que celui qui lui a été attribué.

**5.1.C** Drivers numbers will be displayed on both sides of the craft on fan ducts or on boards fixed to the ducts. Driver numbers shall be black or white on a contrasting background and have minimum dimensions of 250 mm high x 25 mm line thickness.

**5.1.D** Driver numbers may be provided by the EHF or organizing National Body and may carry a sponsors name. The sizes must conform to 5.B above.

## **6. INSURANCE**

**6.1.A** All drivers must insure their craft according to National regulations. No craft can operate without insurance. It is the driver's ultimate responsibility to assure that their insurance cover is adequate.

**6.1.B** The receiving National Body must insure itself subject to local regulations.

## **7. THE RACE COURSE**

### **7.1. THE PADDOCK**

**7.1.A** The paddock boundaries must be physically defined and specified by a map or at a briefing.

**7.1.B** Where physically possible, a safety zone of at least 3 meters shall surround the paddock boundaries. This safety zone will be considered as a part of the paddock, no dangerous materials and liquid can be stored in this zone.

**5.1.C** Les numéros de pilotes doivent être inscrit sur les deux côtés de l'appareil, sur le conduit d'hélice ou sur des plaques fixées sur le conduit. Les numéros sont noirs ou blancs sur un fond contrasté et ont les dimensions minimum 250 mm de haut et 25 mm de largeur.

**5.1.D** Les numéros peuvent être fournis par l'EHF ou l'organisation nationale et porter le nom d'un sponsor. Les numéros devront être conformes au 5.B ci-dessus.

## **6. ASSURANCE**

**6.1.A** Tous les pilotes doivent assurer leur appareil selon leur règle nationale. Aucun appareil ne pourra concourir sans assurance. C'est la responsabilité ultime des pilotes de s'assurer que leur couverture d'assurance est adéquate.

**6.1.B** L'Autorité Nationale organisatrice doit s'assurer elle-même en fonction de sa réglementation nationale.

## **7. LE CIRCUIT DE COMPETITION**

### **7.1. LE PARC COUREURS**

**7.1.A** Les limites du parc coureurs doivent être matérialisées et précisées sur une carte ou au cours d'une réunion.

**7.1.B** Lorsque cela est physiquement possible, une zone de sureté d'au moins 3 mètres de large élargira les limites du parc. Cette zone de sureté sera considérée comme une partie du parc coureur, aucun liquide ou matériel dangereux ne seront stockés dans cette zone.



**7.1.C** As the public may only be admitted to the Paddock at certain times, it is the driver's responsibility to see that his support team and family :

- a. have the necessary passes for paddock entry,
- b. are aware of any restrictions,
- c. abide by the ruling of the Marshals.

**7.1.D** Unless stated in the meeting regulations or permission has been expressly obtained to the contrary, drivers must not allow their engines to be tested on full, or near full power in the paddock. There will be a designated area for static testing. ALL persons in the thrust test area shall wear crash helmets.

**7.1.E** No craft may be driven faster than walking speed in the paddock.

**7.1.F** It may be necessary to park trailers and cars outside the paddock, and drivers must follow the Marshal's instructions.

**7.1.G** Engines shall not be run during the specified times of public entry.

**7.1.H** NO smoking allowed in the paddock.

**7.1.I** A welding point has to be designated outside the paddock area.

**7.1.J** No open flames are permitted in the paddock area.

## **7.2. GRID**

**7.2.A** Start grids shall have a minimum distance of one craft width between each craft in a row and, except in exceptional circumstances, have a minimum of one craft length between rows. Formula 1 grids SHALL have two craft length between craft.

**7.1.C** Comme le public ne pourra rentrer au parc coureurs qu'à certaines heures, c'est au pilote qu'incombe la responsabilité d'obtenir pour ses supporters et sa famille :

- a. les laissez-passer nécessaires pour l'entrée au parc coureur, b. de les informer de ces restrictions,
- c. de les faire se conformer aux ordres des commissaires.

**7.1.D** Les pilotes ne doivent pas tester leurs moteurs de propulsion à plein régime dans le parc coureurs, à moins que cela ne soit autorisé dans le règlement de la course ou qu'une dérogation ait été expressément obtenue. Il doit y avoir une zone de test des moteurs. TOUTE personne dans la zone de test moteur doit porter un casque intégral.

**7.1.E** Aucun appareil ne doit circuler plus vite qu'au pas dans le parc coureur.

**7.1.F** Il peut être nécessaire de garer remorques et voitures à l'extérieur du parc coureurs, et les pilotes doivent suivre les directives des commissaires.

**7.1.G** Les moteurs ne doivent pas être mis en marche pendant les périodes d'ouverture du parc coureurs au public.

**7.1.H** Il est interdit de fumer dans le parc coureurs.

**7.1.I** Une zone de soudage sera définie hors du parc coureurs.

**7.1.J** Interdiction de toute flamme libre dans le parc coureurs.

## **7.2. GRILLE DE DEPART**

**7.2.A** Les grilles de départ doivent avoir une largeur d'appareil entre chaque appareil sur une ligne, sauf en circonstances exceptionnelles et une longueur d'appareil entre chaque ligne. Les grilles de Formule 1 doivent avoir deux longueurs d'appareils entre les appareils.

**7.2.B** There shall be 10 meters of clear course between the front row of the grid and the first obstacle or change in direction.

**7.2.C** There shall be a minimum of three craft spaces on the front row of a grid. Further rows shall alternate minus 1, then plus 1. (E.g. 4, 3, 4).

### **7.3. THE COURSE**

**7.3.A** The course must be described by the meeting regulations or by the Race Director at briefings.

**7.3.B** Flexible materials should be used for racecourse markers.

**7.3.C** A no-mans land of not less than 7 meters should be provided between the edge of the race course and spectators area.

**7.3.D** Secondary safety devices shall be designed so as not to lift craft that hit them.

**7.3.E** The public will be banned from the course whilst craft are operating.

**7.3.F** At each race meeting, each competing Country will elect one representative who will consult with the organizers in respect of safety of the racecourse. The representatives must be qualified drivers or recognized National Officials. A course inspection will be held 1 hour before Drivers briefing.

**7.3.G** Drivers who try to gain positions or time by missing part of the course will be penalized by the removal of one lap from their lap chart position per occurrence.

**7.3.H** Drivers who consistently hit course markers will be penalized with the removal of 6 points per race or if scored less than 6 points the maximum of points scored in the race.

**7.2.B** Il doit y avoir un espace libre de 10 mètres dégagé entre la grille de départ et le premier obstacle ou changement de direction.

**7.2.C** Il doit y avoir un minimum de trois largeurs d'appareils d'espacement sur la première ligne de la grille. Pour les lignes suivantes alterneront moins 1, puis plus 1 (ex : 4, 3, 4).

### **7.3. LE PARCOURS**

**7.3.A** Le parcours doit être décrit dans le règlement de l'épreuve ou par le Directeur de Course au briefing.

**7.3.B** Le circuit sera matérialisé par des marques flexibles.

**7.3.C** Une zone neutre, interdite à tous, d'au moins 7 m de large sera maintenue entre la limite du parcours et les spectateurs.

**7.3.D** Les éléments de sécurité auxiliaire seront conçus pour ne pas faire décoller les aéroglisseurs qui les touchent.

**7.3.E** Le public sera exclu du parcours tant que les aéroglisseurs sont en mouvement.

**7.3.F** A chaque réunion, chaque pays participant élira un représentant qui sera consulté par les organisateurs sur la sécurité du parcours. Les représentants sont des pilotes qualifiés et reconnus comme des Officiels de leur pays. Une inspection du circuit sera faite une heure avant le briefing pilotes.

**7.3.G** Les pilotes qui essayent de gagner des places ou du temps en coupant une partie du parcours seront pénalisés d'un tour déduit de leurs tours effectués par occurrence.

**7.3.H** Les pilotes qui tapent systématiquement les marqueurs du parcours seront pénalisés par le retrait de 6 points par manche, ou s'ils ont moins de 6 points, du nombre de points obtenus.

7.3.I All Marshalling posts shall be equipped with fire extinguishers of 5 kg minimum weight.

7.3.J Certain types of straw bales cannot be used. Please contact your EHF Sports Commissar for advice.

## 8. RACE PROCEDURE

### 8.1. FLAGS

8.1.A Flags should be at least 450 mm x 450 mm and must be clearly visible from the course.

<u>Flags in use</u>	<u>Purpose</u>
National Flag	Start race
Stationary Yellow	Warning of danger
Waving Yellow	Slow down and prepare to stop
Red	Race stopped, craft stop.
Yellow with black diagonal cross	Leader on last lap
Black & white chequered	Finish of race
Half Yellow / half Black vertical division	False start, craft to return to grid
Black together with number board	Craft bearing that number to return to paddock immediately (only given by Race Director or designated Chief scrutineer)

Table 8-1:- Flag Designations

8.1.B Other flags may be used for other purposes but their use must be made clear at the Race Director's briefing.

7.3.I Tous les postes de commissaires seront équipés avec des extincteurs d'au moins 5 kg.

7.3.J Certains types de bottes de paille ne peuvent être utilisées. Contacter votre Commissaire Sportif EHF pour information.

## 8. DEROULEMENT DES COURSES

### 8.1. LES DRAPEAUX

8.1.A Les drapeaux seront au moins de format: 450 mm x 450 mm et devront être facilement visibles du circuit.

<u>Drapeaux utilisés</u>	<u>Signification</u>
Drapeau national	Signal de départ
Drapeau jaune fixe	Attention Danger
Drapeau jaune agité	Ralentir et se préparer à arrêter
Drapeau Rouge	Arrêt immédiat
Drapeau jaune à croix noire	Le premier dans son dernier tour
Drapeau damier noir et blanc	Fin de la course
Drapeau moitié jaune, moitié noir, division verticale	Faux départ, retour à la grille de départ
Drapeau noir avec numéro d'appareil	Retour au paddock de ce numéro immédiatement (présenté par le Directeur de Course uniquement ou par le Chef Contrôleur Technique)

Table 8-1 : Définition des drapeaux

8.1.B D'autres drapeaux peuvent être utilisés à d'autres fins et leur utilisation devra être expliquée lors du briefing du Directeur de Course.

**8.1.C** Only Marshals designated by the Race Director or Chief Marshal are permitted to use Course Flags during a race. Flag Marshals must ensure that neither spectators nor racing drivers pick up and use Course Flags during a race.

**8.1.D** Red and Yellow flags must be available at all marshalling positions as designated by the Race Director.

## **8.2. GRID**

**8.2.A** The drivers position on the grid shall be determined by :

- a. First Race: Use the results of the previous year OR Total points in Year OR Time Trials See 14 Appendix – E)
- b. Race 2 uses the results of Race 1.
- c. Race 3 uses the results of Race 1 + Race 2
- d. Race 4 uses the results of Race 1 + Race 2 + Race 3.

**8.2.B** Drivers who arrive on the start grid after the showing of the two minutes board will be placed at the back of the grid.

## **8.3. STARTING THE RACE**

**8.3.A** No race shall be run before the previously printed time, unless all the drivers are in agreement.

**8.3.B** Boards and an audible signal shall be used to notify the drivers of 10, 5, 2 and 1 minute to go before the start of a race. The numbers shall be at minimum of 300 mm high and shall be black on a white background or white on a black background.

**8.3.C** The race may be started by either the national flag, or a starting system of lights may be used.

**8.3.D** Any driver who causes more than one false start in any one race will be placed at the back of the grid of that race.

**8.1.C** Seuls les Commissaires désignés par le Directeur de Course ou le Chef Commissaire sont autorisés à manipuler les drapeaux pendant la course. Les Commissaires aux Drapeaux doivent s'assurer que ni le public ni les pilotes n'utilisent les drapeaux en course.

**8.1.D** Les drapeaux rouges et jaunes doivent être disponibles à tous postes de commissaire définis par le Directeur de Course.

## **8.2. GRILLE DE DEPART**

**8.2.A** La position des pilotes sur la grille de départ est définie par :

- a. Course 1 : Utiliser les résultats de l'année précédente, ou le total des points de l'année ou les essais chronométrés cf. §14 Annexe E.
- b. Course 2 : Utiliser les résultats de la course 1
- c. Course 3 : Utiliser les résultats cumulés Courses 1 + 2,
- d. Course 4 : Utiliser les résultats cumulés Courses 1 + 2 +3.

**8.2.B** Les pilotes arrivés sur la grille de départ après présentation du panneau 2 minutes sont placés en fin de grille.

## **8.3. DEPART DES COURSES**

**8.3.A** Aucune course ne sera courue avant l'heure imprimée sauf accord général de tous les pilotes.

**8.3.B** Des panneaux et un signal sonore seront utilisés pour notifier aux pilotes qu'il reste 10, 5, 2 et 1 minute avant le départ de la course. Les chiffres feront au moins 300 mm de haut et seront noirs sur fond blanc ou blancs sur fond noir.

**8.3.C** la course peut être lancée soit par le drapeau national, soit par un système de feux.

**8.3.D** Tout pilote qui cause plus d'un faux départ dans une seule course sera placé en fond de grille de cette course.

#### 8.4. RACE DURATION

**8.4.A** The Race Director shall determine the number of laps in each formula to provide races of at least 10 minutes duration.

#### 8.5. FINISHING THE RACE

**8.5.A** The race will finish for each craft as they pass the black and white chequered flag or 3 minutes after the winner finishes.

**8.5.B** Once the leading craft has passed the finishing line, the finish flag will remain shown for three minutes, unless all crafts are off the course.

**8.5.C** To qualify as a finisher, drivers must have completed at least one third of the race distance, measured in complete laps. The minimum number of laps to qualify shall be confirmed at Drivers Briefing.

**8.5.D** The race will be considered complete 15 minutes after the start, if none of the above circumstances have ended the race.

#### 8.6. RED FLAG

**8.6.A** A race shall be stopped if an incident occurs which poses a danger to drivers or spectators, or when medical assistance is required on the course or when an essential course marker has been removed. If a race is stopped the following will apply :

- a. Less than one half of the race completed by the race leader –  
**RACE RE-RUN.**
- b. More than one half of the race completed by the race leader -  
**NO RE-RUN (see 10 D).**
- c. All the rerun will use the original starting grid and the original race length or time.
- d. In exceptional circumstances the number of re-run may be decided by the Race Director.

#### 8.4. DUREE DES COURSES

**8.4.A** Le Directeur de Course déterminera le nombre de tours de chaque formule pour une durée d'au moins 10 minutes de course.

#### 8.5. FIN DE COURSE

**8.5.A** La course sera terminée pour chaque appareil lorsqu'il a franchi le drapeau à damier ou trois minutes après l'arrivée du vainqueur.

**8.5.B** Une fois que l'appareil de tête a franchi la ligne d'arrivée, le drapeau à damier noir et blanc reste présenté, dans la limite des 3 minutes après le premier, sauf s'il n'y a plus d'appareil.

**8.5.C** Pour être classés, les pilotes doivent avoir parcouru un tiers de la distance de course, mesurée en tours complets. Le nombre de tours qualificatifs minimum sera annoncé au Briefing Pilotes.

**8.5.D** La course sera considérée comme finie 15 minutes après le départ si aucune des circonstances ci-dessus ne l'ont finie avant.

#### 8.6. DRAPEAU ROUGE

**8.6.A** Une course peut être arrêtée si un incident met en danger pilotes ou spectateurs, ou lorsqu'une assistance médicale est nécessaire ou lorsque qu'un marqueur du circuit s'est déplacé. Si une course est arrêtée il se passe ce qui suit :

- a. Moins de la moitié de la course a été accomplie par le premier –  
**COURSE REFAITE.**
- b. Plus de la moitié de la course a été effectuée par le premier  
**COURSE TERMINEE (voir § 10.D)**
- c. Tous les nouveaux départs utilisent la grille de départ originale, avec la durée originale en temps ou en tours.
- d. Dans des circonstances exceptionnelles le nombre de nouveaux départs est décidé par le Directeur de Course.

- e. The re-run may be postponed to allow another scheduled race to be started. In this case The Race Director must inform drivers of the time, or sequence in the race programme that the re-run will occur.
- f. The Race Director shall decide whether to place the driver(s) who caused the race to be red flagged, to be placed at the back of the grid of a race re-run.

### 8.7. SCORING AND RESULTS

**8.7.A** Lap scoring will be done by at least three persons and always by an odd number. Electronic lap scoring is considered as one person.

**8.7.B** Results shall be displayed for public viewing either electronically during the race or as soon as possible after the race and shall become final one hour after public release. The release time must be stated on the results. Any protest must be made I.A.W EHF.

**8.7.C** Scoring of points for all races shall be :

1 <sup>st</sup>	25 points	2 <sup>nd</sup>	20 points	3 <sup>rd</sup>	17 points
4 <sup>th</sup>	15 points	5 <sup>th</sup>	13 points	6 <sup>th</sup>	11 points
7 <sup>th</sup>	10 points	8 <sup>th</sup>	9 points	9 <sup>th</sup>	8 points
10 <sup>th</sup>	7 points	11 <sup>th</sup>	6 points	12 <sup>th</sup>	5 points
13 <sup>th</sup>	4 points	14 <sup>th</sup>	3 points	15 <sup>th</sup>	2 points

All other drivers completing the race will be awarded on point.. In case where points are equal, race and results positions are to be decided as detailed in Appendix B.

**Table 8-2 : Points**

**8.7.D** If a race is completed due to a red flag being shown, the following will apply :

- a. Each driver still in the race will have added to his lap score the number of laps the Race leader requires to finish the full race.

- e. Le nouveau départ peut être donné après une autre course qui doit démarrer. Dans ce cas, le Directeur de Course doit informer les pilotes de l'heure ou de l'enchaînement du nouveau départ dans le programme de course.
- f. Le Directeur de Course décide à quelle place il mettra le ou les pilotes responsables du drapeau rouge, à leur place ou en fin de grille pour le nouveau départ.

### 8.7. POINTAGES ET RESULTATS

**8.7.A** L'enregistrement des tours sera fait par au moins 3 personnes et toujours par un nombre impair. L'enregistrement électronique compte comme une personne.

**8.7.B** Les résultats seront affichés au public soit électroniquement pendant la course, soit dès que possible après la course et seront définitifs après une heure d'affichage public. L'heure d'affichage doit être inscrite sur les résultats. Les contestations doivent être faites suivant la procédure EHF.

**8.7.C** Les points attribués à chaque course seront :

1 <sup>er</sup>	25 points	2 <sup>eme</sup>	20 points	3 <sup>eme</sup>	17 points
4 <sup>eme</sup>	15 points	5 <sup>eme</sup>	13 points	6 <sup>eme</sup>	11 points
7 <sup>eme</sup>	10 points	8 <sup>eme</sup>	9 points	9 <sup>eme</sup>	8 points
10 <sup>eme</sup>	7 points	11 <sup>eme</sup>	6 points	12 <sup>eme</sup>	5 points
13 <sup>eme</sup>	4 points	14 <sup>eme</sup>	3 points	15 <sup>eme</sup>	2 points

Tous les autres pilotes classés recevront 1 point. En cas d'ex-æquo, les résultats et la position en grille seront définis suivant l'Annexe B.

**Table 8-2 : Points**

**8.7.D** Dans chaque cas de drapeau rouge, on appliquera les règles suivantes :

- a. Chaque coureur encore en course sera crédité du nombre de tours pour terminer la course, c'est à dire le nombre de tours nécessaires au premier pour finir la course.

- b. The driver(s) who caused the red flag will remain with the number of laps that they have completed.

**8.7.E** In the case of a protest the results of that race will still be posted but have Provisional written on them.

**8.7.F** Representatives of National Governing Bodies will have access to official lap scoring charts.

## **8.8. MERGED RACES**

**8.8.A** Formula F1, F2, FS and F50 races may be merged at the discretion of the Race Director.

**8.8.B** Merging of races will be announced at a Drivers' Briefing.

**8.8.C** Objections to the merging of races must be presented to the Race Director at Drivers' Briefing.

**8.8.D** The driver of a craft entitled to compete in more than one formula in a merged race must elect in which formula he is competing before the start of the first race of that race meeting.

**8.8.E** For the first race of the race meeting the formulas will be positioned separately on the grid.

**8.8.F** Where 2 formulas are combined the grid position will be determined by the results of the last race regardless of formula.

**8.8.G** A merged race will be deemed to have finished when the leading craft from any of the formulas in the merged race has crossed the finish line at the end of their last lap.

**8.8.H** In the event of a red flag the race will be concluded according to the positions of all the crafts in the merged race.

- b. Le ou les conducteurs pour lesquels le drapeau rouge a été levé conservent le nombre de tours effectués.

**8.7.E** En cas de contestation les résultats d'une course seront affichés avec la mention « Prévisionnels » écrits sur la feuille.

**8.7.F** Les représentants des organisations nationales ont accès aux feuilles de pointage officielles.

## **8.8. REGROUPEMENT DE COURSES**

**8.8.A** Les Courses F1, F2, FS et F50 peuvent être groupées à la discrétion du Directeur de Course.

**8.8.B** Le regroupement de courses sera annoncé à la réunion des pilotes.

**8.8.C** Les objections au regroupement de courses doivent être présentées au Directeur de Course lors de la réunion des pilotes.

**8.8.D** Le pilote d'un appareil admis à concourir dans plus d'une formule dans une course groupée doit choisir dans quelle formule il court avant le départ de la première course du rassemblement.

**8.8.E** Pour la première course du rassemblement, les formules seront placées séparément sur la grille.

**8.8.F** Quand deux formules sont combinées la position sur la grille est déterminée par les résultats de la dernière course sans prendre en compte les formules.

**8.8.G** Une course groupée est réputée finie à l'arrivée du premier appareil indépendamment de sa formule.

**8.8.H** En cas de drapeau rouge la course sera terminée en tenant compte des positions des appareils regroupés dans la course.

**8.8.I** In all others respects, races merged will be considered to be separate.

## **8.9. GENERAL**

**8.9.A** All craft eligible to enter a race will be allowed to enter that race at any time, during the race, providing that Race Marshals supervise entry to the course, to ensure safety. Such late starters in any race shall be deemed to have started the race on passing the start line for the first time.

**8.9.B** Drivers in difficulty on the course must raise one arm vertically to warn other drivers.

**8.9.C** When a substantial complaint is made against a driver for dangerous behavior, a verbal warning will be given to the driver by the Race Director and may be given any one of the following penalties :

- a. The driver may be placed at the back of the starting grid for the next race.
- b. The driver may be disqualified from the race and therefore lose any points gained in that race.
- c. The driver may be disqualified from the race meeting and lose all points gained at that meeting.
- d. Points may be deducted.

**8.9.D** Additional regulations may be added and these will be given to the Drivers at a briefing or in writing.

## **9. EUROPEAN CHAMPIONSHIP RACES**

### **9.1 PRACTICE**

**9.1.A** Two separate practice periods of at least 15 minutes each shall be allocated on the first day for each formula.

**8.8.I** Dans tous les autres aspects, les courses sont considérées comme séparées.

## **8.9. GENERALITES**

**8.9.A** Les pilotes admis à une course peuvent entrer dans la course à tout moment, à condition que les Commissaires de Course en supervisent l'entrée pour en assurer la sécurité. De tels retardataires de n'importe quelle course sont considérés comme partant à leur premier passage sur la ligne de départ.

**8.9.B** Les pilotes en difficulté pendant la course doivent lever un bras pour avertir les autres concurrents.

**8.9.C** Quand des réclamations motivées sont portées contre un coureur pour conduite dangereuse, le Directeur de Course lui fera des remontrances orales et appliquera l'une des pénalités suivantes :

- a. Le pilote peut être placé à l'arrière de la grille de départ pour la course suivante.
- b. Le pilote peut être disqualifié de la course et perdre tous les points gagnés dans cette course.
- c. Le pilote peut être disqualifié pour toute la réunion et perdre tous les points gagnés à cette réunion.
- d. des points peuvent lui être retirés.

**8.9.D** Des règles complémentaires peuvent être ajoutées et seront données aux pilotes par écrit ou au cours d'un briefing.

## **9. COURSES DE CHAMPIONNAT D'EUROPE**

### **9.1. ESSAIS**

**9.1.A** Deux périodes d'essai séparées d'au moins 15 minutes chacune seront allouées le premier jour à chaque formule.



**9.1.B** The periods will be separated by a 30 minutes time interval for the first day. Second and subsequent days will have one practice period of 20 minutes for each formula.

**9.1.C** Juniors will be allocated a minimum of 15 minutes practice time prior to each day's racing.

**9.1.D** Novice practice periods should not be the first or last period on the first day of racing.

## **9.2. CLASSIFICATION**

**9.2.A** For a race to be classed as European Championship it must :

a. Be agreed by the EHF Governing Body. The EHF reserves the right to inspect proposed Championship sites prior to approval being given.

b. Except under exceptional circumstances be raced over a course which includes land and water,.

c. Have a mass start, in line abreast or by a grid system dependent on room as indicated in section 7.2.

d. Where a number of craft in a race will exceed safety or logistic limits, heats may be run. (See 12 :Appendix – A).

e. In the event of exceptional circumstances the Race Director or a driver can call a meeting. A majority decision of the drivers shall prevail.

## **9.3. LIMITATIONS**

**9.3.A** No craft shall carry a passenger.

**9.3.B** A driver must not change craft during a race. A red flag re-run is classed as a continuation of the original race; therefore a change of craft will not be permitted in the re-run.

**9.3.C** European Championship race meetings shall be held over a minimum of two consecutive days and except under exceptional circumstances, at least two races, per day, per formula will be run.

**9.1.B** Ces périodes seront séparées par au moins 30 minutes le premier jour. Les jours suivants auront une période d'essai de 20 minutes par formule.

**9.1.C** Les juniors auront droit à un minimum d'essai de 15 minutes au début de chaque jour de course.

**9.1.D** Les périodes d'essai des débutants ne peuvent pas être la première ou la dernière période d'essai d'un jour de course.

## **9.2. CLASSIFICATION**

**9.2.A** Pour classer une course "Championnat d'Europe", elle doit :

a. Etre agréée par l'assemblée générale de l'EHF. L'EHF se réserve le droit d'inspecter les sites proposés avant une approbation définitive.

b. Excepté dans des circonstances exceptionnelles, être courue sur un parcours sur terre et sur eau,

c. Selon la place, le départ sera groupé, en ligne, ou selon un système de grille comme indiqué au paragraphe 7.2.

d. Si le nombre d'appareils d'une course excède les limites de sécurité ou de logistique, on peut procéder à des éliminatoires. (Voir §12 Annexe – A).

e. En cas de circonstances exceptionnelles le Directeur de Course ou un pilote peut demander une réunion. La décision est prise à la majorité des pilotes.

## **9.3. LIMITATIONS**

**9.3.A** Aucun appareil ne prendra de passager à bord.

**9.3.B** Un pilote ne doit pas changer d'appareil pendant la course. Un départ suite à un drapeau rouge est considéré comme la suite de la course initiale, pas de changement d'appareil.

**9.3.C** Sauf en circonstances exceptionnelles, les courses de Championnat d'Europe doivent avoir lieu sur un minimum de deux jours consécutifs avec au moins 2 courses par formule et par jour.

#### 9.4. AWARDS

**9.4.A** Prior to the first race of an event, the organizers will display a list of the awards and races which count towards the appropriate awards.

**9.4.B** Points will be awarded for each European race meeting in the season and the total of these points will be used to produce the European Championship results.

**9.4.C** Unless the Annual Governing Board meeting of the EHF rules otherwise, all race meetings in a season will count towards the Championship.

#### 9.5. PROTEST PROCEDURE

**9.5.A** Should any driver need to appeal or protest, he/she should refer to WHF007 Appeals Procedure.

#### 10. NOISE LIMITS

**10.1.A** The maximum Static Noise level is 96 dBA.

**10.1.B** The sound levels of the majority of the crafts in a race will be measured.

**10.1.C** Flyby measurements may be taken during practice or racing by an instrument set at a distance of 22 – 28 meters from the craft and 1.2 meters from the ground. Craft noise measuring in excess of **102 dBA** may be required to undertake a static noise test.

**10.1.D** Static noise measurements will be made at a distance of 25 meters from the craft with an instrument set at 1.2 meter from the ground. The craft will operate in a fixed position with all the engines fitted on maximum revs. Measurements will be taken on all four corners of the craft.

#### 9.4. PRIX

**9.4.A** Avant la première course, les organisateurs doivent afficher la liste des prix et les courses qui comptent pour obtenir chaque prix.

**9.4.B** Des points seront attribués à chaque course européenne de la saison et le total de ces points sera utilisé pour produire les résultats du Championnat d'Europe.

**9.4.C** Sauf si le Comité Directeur Annuel de l'EHF en décide autrement, tous les résultats de course de la saison sont pris en compte pour le Championnat.

#### 9.5. PROCEDURE DE CONTESTATION

**9.5.A** Si un pilote ressent le besoin de faire appel ou de contester, il ou elle pourra se référer à la procédure d'appel WHH007.

#### 10. CONTROLE DU BRUIT

**10.1.A** Le niveau de bruit statique maximum est 96 dBA.

**10.1.B** niveau de bruit de la majorité des aéroglisseurs sera mesuré.

**10.1.C** Des mesures à la volée seront prises pendant les essais ou la course par un instrument placé à une distance de 25 m  $\pm$  3 m de l'appareil et à 1,20 mètre du sol. Les aéroglisseurs dont le niveau de bruit dépasse **102 dBA** pourront se voir imposer de passer le test de bruit au point fixe.

**10.1D** Les mesures de bruit au point fixe seront prises par un sonomètre placé à une distance de 25 mètres de l'appareil et à 1,2 mètre du sol. L'appareil fonctionnera au point fixe avec tous ses moteurs au régime maximum. Les mesures seront prises aux quatre coins autour de l'appareil.

**10.1.E** Any craft exceeding the maximum static noise level will be reported to the Race Director who will prevent the craft from further operation until remedial action has been taken and a subsequent noise test shows that the craft is below the maximum noise level.

## **11. ANTI-SOCIAL BEHAVIOUR**

**11.1.A** It is the responsibility of National Governing Bodies to ensure the correct social behavior of all their drivers, families and supporters and to penalize behavior liable to bring the sport into the dispute.

**10.1.E** Tout appareil dépassant le niveau de bruit statique maximum sera rapporté au Directeur de Course qui interdira tout fonctionnement à l'appareil tant que des actions correctrices n'auront pas été faites et qu'un nouveau test de bruit n'aura pas montré que l'appareil est sous la limite de bruit autorisée.

## **11. COMPORTEMENT ANTISOCIAL**

**11.1.A** Il est de la responsabilité des Autorités Nationales de s'assurer du bon comportement social de tous leurs pilotes, famille et supporters et de pénaliser les comportements qui pourraient entraîner la discorde dans le sport.

**12. APPENDIX - A - PROCEDURE FOR RUNNING HEATS****12.1. HEATS**

**12.1.A** Where the number of crafts requires that two heats are needed, the following procedure shall be adopted :

**RACE 1 From previous results or timed trails****HEAT 1A**

1st ; 3rd ; 5th ; 7th ; 9th ; etc..

**HEAT 1B**2<sup>nd</sup> ; 4th ; 6th ; 8th ; etc...**RACE 2 From results of Race 1****HEAT 2A**1st in Heat 1A  
1st in Heat 1B  
3rd in Heat 1A  
3rd in Heat 1B  
etc.**HEAT 2B**2<sup>nd</sup> in Heat 1A  
2<sup>nd</sup> in Heat 1B  
4th in Heat 1A  
4th in Heat 1B  
etc.**RACE 3 From results of Race 1 + Race 2.****HEAT 3A**1st in Heat 1A  
1st in Heat 1B  
3rd in Heat 1A  
3rd in Heat 1B  
etc.**HEAT 3B**2<sup>nd</sup> in Heat 1A  
2<sup>nd</sup> in Heat 1B  
4th in Heat 1A  
4th in Heat 1B  
etc.

**12.1.B** If more 4 heats are required they will be organized in the pattern as defined above.

**12. ANNEXE - A - PROCEDURE POUR ELIMINATOIRES****12.1. ELIMINATOIRES**

**12.1.A** Lorsque le nombre d'appareils en course rend les éliminatoires nécessaires, la procédure suivante sera adoptée :

**COURSE 1 Suivant résultats précédents ou essais chronos****MANCHE 1A**1<sup>er</sup> ; 3<sup>ème</sup> ; 5<sup>ème</sup> ; 7<sup>ème</sup> ; 9<sup>ème</sup> ; etc..**MANCHE 1B**2<sup>ème</sup> ; 4<sup>ème</sup> ; 6<sup>ème</sup> ; 8<sup>ème</sup> ; etc...**COURSE 2 à partir des résultats de la course 1****MANCHE 2A**1<sup>er</sup> de la manche 1A  
1<sup>er</sup> de la manche 1B  
3<sup>ème</sup> de la manche 1A  
3<sup>ème</sup> de la manche 1B  
etc.**MANCHE 2B**2<sup>ème</sup> de la manche 1A  
2<sup>ème</sup> de la manche 1B  
4<sup>ème</sup> de la manche 1A  
4<sup>ème</sup> de la manche 1B  
etc.**COURSE 3 à partir des résultats des courses 1 et 2****MANCHE 3A**1<sup>er</sup> de la manche 1A  
1<sup>er</sup> de la manche 1B  
3<sup>ème</sup> de la manche 1A  
3<sup>ème</sup> de la manche 1B  
etc.**MANCHE 3B**2<sup>ème</sup> de la manche 1A  
2<sup>ème</sup> de la manche 1B  
4<sup>ème</sup> de la manche 1A  
4<sup>ème</sup> de la manche 1B  
etc.

**12.1.B** Si il faut plus de quatre éliminatoires, elles seront organisées sur le modèle ci-dessus.

**12.2. FINALE**

**12.2.A** No heats will be run.

**12.2.B** The race organizers will determine the maximum number of craft that will be allowed to start the race.

**12.2.C** Grid positions will be decided by the total number of points gained by the drivers in their 3 Heats. Where points are equal positions will be decided by data from Appendix – B.

**13. APPENDIX B : PROCEDURE FOR DECIDING RACE POSITIONS**

**13.1.A** This procedure shall be used for deciding race meeting positions or championship positions when equal points are scored by drivers. The rules shall be applied in the order shown.

**Rule A** The driver with the most number of highest points in all single races in the meeting or throughout the championship will have the advantage.

**13.1.B** If the drivers are still equal then :

**Rule B** The driver with the most number of second highest points in all single races in the meeting or throughout the championship will have the advantage.

**13.1.C** If the drivers are still equal then :

**Rule C** The driver with the better points in the last race of a race meeting or the better points in the final race meeting of the Championship will have the advantage.

**12.2. FINALE**

**12.2.A** Plus d'éliminatoires.

**12.2.B** Les organisateurs définiront le nombre maximum d'appareils autorisés à prendre le départ de la finale.

**12.2.C.** La grille de départ est définie à partir du total de points obtenus par les pilotes dans leurs 3 éliminatoires. Lorsqu'il y a des ex-æquo leur position est définie par les règles de l'Annexe B.

**13. ANNEXE B : PROCEDURE POUR DEFINIR LE CLASSEMENT**

**13.1.A** Cette Procédure sera utilisée pour définir le classement dans les compétitions et le Championnat pour départager les pilotes ex-æquo aux points. Les règles s'appliquent dans l'ordre suivant :

**Règle A** Le pilote ayant le plus grand nombre de premières places par manche lors d'une rencontre ou au cours du Championnat aura l'avantage.

**13.1.B** Si les pilotes sont encore égaux alors :

**Règle B** Le pilote ayant le plus grand nombre de deuxièmes places par manche lors d'une rencontre ou au cours du Championnat aura l'avantage.

**13.1.C** Si les pilotes sont encore égaux alors :

**Règle C** Le pilote ayant le plus grand nombre de points dans la dernière manche du rencontre ou le plus grand nombre de points au dernier meeting du Championnat aura l'avantage.

**14. APPENDIX C : TIME TRAILS FOR FIRST RACE GRID POSITION**

**14.1.A** Each driver will be allowed 9 laps in a specific period for their formula. Their best lap time will count towards their first grid position in the Championships. It is up to the driver to complete their laps in the specified period. Under no circumstances will extra time or attempts be permitted.

**14.1.B** If drivers are competing in more than one formula they must record a time in each formula session. They cannot use the times from other periods in a different formula.

**14.1.C** Drivers are allowed a free choice on when they takes their laps within the specified time periods for their formula.

**14.1.D** A specified maximum number of craft will be allowed on the course at any one time and it is the driver's responsibility to manage their laps within this restriction.

**14.1.E** Lanyards will be tested before each attempt.

**14.1.F** Each craft is allowed a maximum of 9 laps. This includes out laps and in laps. Any driver exceeding 9 Laps will forfeit their fastest lap time.

**14.1.G** It is the driver's ultimate responsibility to count the number of laps they have completed.

**14.1.H** If during a formula time period the red flag is shown the time period clock will be stopped and re-started after the incident has been dealt with. Any driver on the course on their out lap or timed lap when the red flag raised will be given those laps back to use again when the time period re-commences.

**14.1.I** Drivers failing to register times in allocated period for their formula will be placed in the back of the grid. If more than one driver is in this situation their position will be drawn at random.

**14. ANNEXE D : ESSAIS CHRONOMETRES DE PREMIERE GRILLE**

**14.1.A** Chaque pilote aura 9 tours alloués dans une période donnée pour sa formule. Le meilleur temps servira à faire la première grille de départ du Championnat. C'est au pilote de faire leurs tours dans la période spécifiée. En aucune circonstance il ne sera accordé de temps ou d'essai supplémentaire.

**14.1.B** Les pilotes qui concourent dans plus d'une formule doivent faire un chrono pour chaque formule. Ils ne peuvent pas utiliser le temps d'une période dans plusieurs formules.

**14.1.C** Les pilotes choisissent quand ils veulent faire leurs tours dans la période spécifiée pour leur formule.

**14.1.D** Un nombre maximum d'appareils est autorisé sur le circuit en même temps et il est de la responsabilité du pilote de gérer ses tours avec cette restriction.

**14.1.E** Les coupe-circuits sont testés à chaque départ.

**14.1.F** Chaque appareil a 9 tours alloués. Ces tours comprennent le tour d'entrée et le tour de sortie. Tout pilote qui dépasse 9 tours se voit retirer son meilleur temps.

**14.1.G** C'est la responsabilité des pilotes de compter les tours qu'ils ont effectués.

**14.1.H** Si pendant la période d'essai attribuée à une formule il y a un drapeau rouge, le chronomètre est arrêté, puis redémarré une fois l'incident clos. Tout pilote sur le circuit, pour un tour de sortie ou un tour chrono au moment du drapeau rouge pourra refaire ce tour lorsque les essais recommenceront.

**14.1.I** Les pilotes qui n'obtiennent pas un temps pendant la période d'essai de leur formule seront placés en fond de grille. S'il y a plus d'un pilote concerné, leurs positions seront tirées au sort.

14.1.J All laps will be timed and recorded.

14.1.J Tous les tours seront chronométrés et enregistrés.

### 15. APPENDIX D : HIRTH EXHAUSTS

### 15. ANNEXE D : ECHAPPEMENTS HIRTH

	<b>Hirth-Information</b>	Mitteilung-Nummer: <b>0060</b>
	Initial: <b>Exhaust System Assemblies (2-cylinder- and 4-cylinder engines)</b>	Datum: <b>12.06.2002</b>

**Basic System:**

**Version 1 (Straight Version):  
278 T13U**

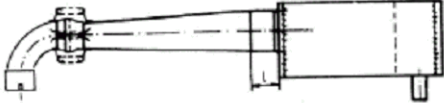

**Version 2 (90° Bow Version):  
278 T14U**

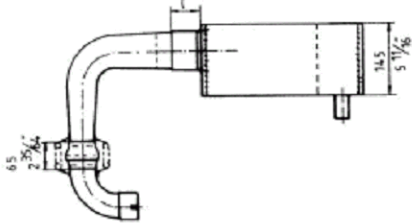

**Version 3 (180° Bow Version):  
278 T15U**

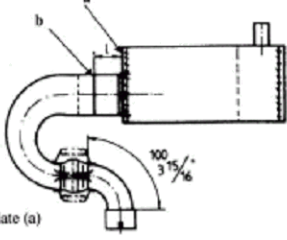

**Note:**  
The length „l“ is from the top plate (a) to the middle of the welding (b)

0060 engl. (Auspuffsystem Übersicht 2 + 4 Zylindermotoren).doc 7.11.2008  
Technical one subject to change

Page 1 of 5

Component Part Numbers:  
Manifold: 278A1U Silencer: 278E4U  
Diffuser Cones: 278T19U (Straight), 278T20U (90deg), 278T21U (180deg)  
Manifold to diffuser Connectors: 278E19U (90deg), F308A7U (Straight)  
Distance (L) (See above) for all configurations = 30mm

	<b>Hirth-Information</b>	Mitteilung-Nummer: <b>0060</b>
	Initial: <b>Exhaust System Assemblies (2-cylinder- and 4-cylinder engines)</b>	Datum: <b>12.06.2002</b>

**Basic System:**

**Version 1 (Straight Version):  
278 T13U**

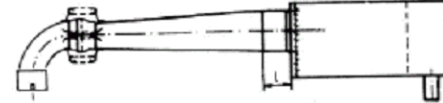

**Version 2 (90° Bow Version):  
278 T14U**

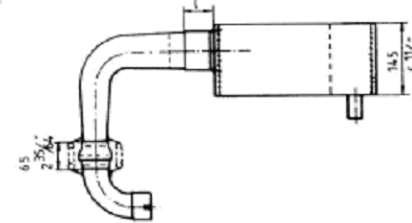

**Version 3 (180° Bow Version):  
278 T15U**

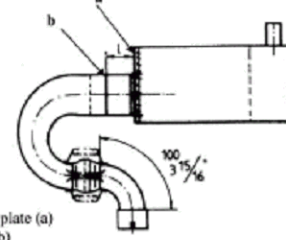

**Note:**  
The length „l“ is from the top plate (a) to the middle of the welding (b)

0060 engl. (Auspuffsystem Übersicht 2 + 4 Zylindermotoren).doc 7.11.2008  
Technical one subject to change

Page 1 of 5

Component Part Numbers:  
Manifold: 278A1U Silencer: 278E4U  
Diffuser Cones: 278T19U (Straight), 278T20U (90deg), 278T21U (180deg)  
Manifold to diffuser Connectors: 278E19U (90deg), F308A7U (Straight)  
Distance (L) (See above) for all configurations = 30mm

**16. APPENDIX E : CROSS REFERENCE TO PREVIOUS ISSUE.**

Old Paragraph Number	New Paragraph Number	Changes
Foreword	1.1A – E	
	1.2	New Document References added
1.0A	2.1A	
1.0B	2.3A	
1.0C-F	2.2Ba - Bd	
1.0G-K	2.3B-F	
2.0Aa- Ab	7.1A	
2.0B-I	7.1C -J	
3.0A	3.1A-C	
3.0B	3.1D	
3.0C	Deleted	Covered in EHF002
3.0D	Deleted	Covered in WHF008
3.0E	3.1E	
4.0A-B	4.1A-B	
4.0C	4.2A-C	
4.0D	4.1C	
4.0E-F	4.1E-F	
4.0G	4.3A-D	
4.0H	4.1D	
5.0A	5A-B	
5.0B-C	5C-D	
6.0A-B	6A-B	
7.0A	7.3A, 7.3G, 7.3H	
7.0B	7.2B 7.3B-D, F, J	
7.0C	7.3E	
7.0D	7.2A	
7.0E	7.2C	
7.0F-G	8.2A-B	
7.0H	8.8B-J	
8.0A-B	8.3A-B	
8.0C-D	8.5A-B	
8.0E	8.4A	
8.0F	8.5C	
	8.5D	Paragraph added
8.0G	8.6A	
8.0H-J	8.9A-C	
8.0K	7.3F	
8.0L	3.2A	
8.0M	8.9D	
8.0N	8.3D	
9.0A	8.1A	
9.0B	8.1D	
9.0C	8.1B	
9.0D	8.3C	
10.0A-D	8.7A-D	8.7B Protest Procedure Reference added
	8.7E	Added
11.0Aa-e	9.2Aa-e	
11.0B-D	9.3A-C	

**16. ANNEXE E : REFERENCE CROISEE / EDITION PRECEDENTE**

Old Paragraph Number	New Paragraph Number	Changes
Foreword	1.1A – E	
	1.2	New Document References added
1.0A	2.1A	
1.0B	2.3A	
1.0C-F	2.2Ba - Bd	
1.0G-K	2.3B-F	
2.0Aa- Ab	7.1A	
2.0B-I	7.1C -J	
3.0A	3.1A-C	
3.0B	3.1D	
3.0C	Deleted	Covered in EHF002
3.0D	Deleted	Covered in WHF008
3.0E	3.1E	
4.0A-B	4.1A-B	
4.0C	4.2A-C	
4.0D	4.1C	
4.0E-F	4.1E-F	
4.0G	4.3A-D	
4.0H	4.1D	
5.0A	5A-B	
5.0B-C	5C-D	
6.0A-B	6A-B	
7.0A	7.3A, 7.3G, 7.3H	
7.0B	7.2B 7.3B-D, F, J	
7.0C	7.3E	
7.0D	7.2A	
7.0E	7.2C	
7.0F-G	8.2A-B	
7.0H	8.8B-J	
8.0A-B	8.3A-B	
8.0C-D	8.5A-B	
8.0E	8.4A	
8.0F	8.5C	
	8.5D	Paragraph added
8.0G	8.6A	
8.0H-J	8.9A-C	
8.0K	7.3F	
8.0L	3.2A	
8.0M	8.9D	
8.0N	8.3D	
9.0A	8.1A	
9.0B	8.1D	
9.0C	8.1B	
9.0D	8.3C	
10.0A-D	8.7A-D	8.7B Protest Procedure Reference added
	8.7E	Added
11.0Aa-e	9.2Aa-e	
11.0B-D	9.3A-C	



Old Paragraph Number	New Paragraph Number	Changes
11.0Ea	9.1A-C	
11.0Eb	9.1D	
11.0F-G	9.4B-C	
11.0HA-f	2.2A-F	
12.0A	3.3A	FS regulations changed to allow multiple ducts providing engine is below 250cc Hirth 2703 added
	3.3C	New section
12.0B-G	3.3D-I	
13.0A-G	4.5A-G	
14.0A-D	4.6A-D	
15.0A	4.4A	
15.0B	4.4B-D	4.4B revised to remove reference to F3 and F35
15.0C	4.4E	
16.0A	9.4A	
17.0A-B	10B-C	
17.0C	10A 10D-E	
18.0	9.5	Appeals Procedure moved to EHF009
19.0A	Deleted	Defined in EHF002
19.0B	1.1E	Repeated from Foreword, now covered by 1.1E
19.0C	8.7F	
19.0D	7.3I	
Appendix A	12 Appendix A	
a-b	12.2B-C	
Appendix B	13 Appendix B	
Appendix C	Deleted	Appeals Procedure moved to EHF009
Appendix D A-J	14 Appendix C A-J	
	15 Appendix D	Hirth Exhausts added
	17 Appendix E	New Cross Reference added

Old Paragraph Number	New Paragraph Number	Changes
11.0Ea	9.1A-C	
11.0Eb	9.1D	
11.0F-G	9.4B-C	
11.0HA-f	2.2A-F	
12.0A	3.3A	FS regulations changed to allow multiple ducts providing engine is below 250cc Hirth 2703 added
	3.3C	New section
12.0B-G	3.3D-I	
13.0A-G	4.5A-G	
14.0A-D	4.6A-D	
15.0A	4.4A	
15.0B	4.4B-D	4.4B revised to remove reference to F3 and F35
15.0C	4.4E	
16.0A	9.4A	
17.0A-B	10B-C	
17.0C	10A 10D-E	
18.0	9.5	Appeals Procedure moved to EHF009
19.0A	Deleted	Defined in EHF002
19.0B	1.1E	Repeated from Foreword, now covered by 1.1E
19.0C	8.7F	
19.0D	7.3I	
Appendix A	12 Appendix A	
a-b	12.2B-C	
Appendix B	13 Appendix B	
Appendix C	Deleted	Appeals Procedure moved to EHF009
Appendix D A-J	14 Appendix C A-J	
	15 Appendix D	Hirth Exhausts added
	17 Appendix E	New Cross Reference added